



Zasuwy RAFINERYJNE wg API 600 DN50 - DN300 / 2" - 12" / KLASY 600

Zasuwy przeznaczone są do sterowania przepływem czynników powstałych w wyniku rafinacji ropy naftowej, pary wodnej i wody oraz innych czynników ciekłych lub gazowych obojętnych chemicznie: typ **SAK1C**.

Przystosowane są do dwukierunkowego przepływu czynnika i mogą być zabudowane na rurociągach poziomych i pionowych.

Parametry robocze

Materiał	Oznaczenie klasy PN	Maksymalna dopuszczalna temperatura pracy TS °C																
		- 29 do 38	100	150	200	250	300	345	350	400	425	450	470	500	538	550	570	590
		Maksymalne dopuszczalne ciśnienie pracy PS bar																
WCB	Klasa 600	102,1	93,2	90,2	87,6	83,6	79,6	75,6	75,1	69,4	57,5							
	PN 63	63	63	63	63	61,5	55,5	53,3	51	46,5	36							
	PN 100	100	93,2	90,2	87,6	83,6	79,6	75,6	75,1	69,4	57,1							
WC6	Klasa 600	103,4	103	99,5	95,9	92,7	85,7	80,8	80,4	73,3	70	67,7	64,3	51,5	29,8	25,4	19,2	14,4
	PN 63	63	63	63	63	63	63	61,5	60	56,7	54,9	53,1	47,9	41,1	19,3	14,7	9,9	—
	PN 100	100	100	99,5	95,9	92,7	85,7	80,8	80,4	73,3	70	67,7	64,3	51,5	29,8	23,3	15,7	—
WC9	Klasa 600	103,4	103	100,3	97,2	92,7	85,7	80,8	80,4	73,3	70	67,7	64,3	56,5	36,9	31,3	23,1	16,7
	PN 63	63	63	63	63	63	63	61,5	61,5	58,5	57	55,5	49,5	40,5	24,1	20,4	15,3	11,4
	PN 100	100	100	100	97,2	92,7	85,7	80,8	80,4	73,3	70	67,7	64,3	56,5	36,9	31,3	23,1	16,7
CF8M	Klasa 600	99,3	84,4	77	71,3	66,8	63,2	60,9	60,7	58,9	58,3	57,7	57,4	56,5	50			
	PN 63	63	63	57,3	53,1	50,1	46,8	45,9	45	43,2	42,8	42,4	42,1	41,7	41,2			
	PN 100	99,3	84,4	77	71,3	66,8	63,2	60,9	60,7	58,9	58,3	57,7	57,2	56,5	50			
LCC	Klasa 600	103,4	103	100,3	97,2	92,7	85,7	80,5										
	PN 63	63	63	63	63	61,5	55,5	51,5										
	PN 100	100	100	100	100	97,6	88	81,6										

Materiały

Nazwa części	Materiał				
Kadłub, Pokrywa, Klin	WCB	WC6	WC9	CF8M	LCC
Trzpień	X12Cr13	X39CrMo17-1	X6CrNiTi18-10	X17CrNi16-2	
Powierzchnie uszczelniające	stal nierdzewna (18%Cr - 9%Ni), stellite				
Szczeliwo dławnicowe	grafit zbrojony				
Uszczelnienie pokrywy	napoina nierdzewna min 18%Cr				

Wymiary gabarytowe i masy

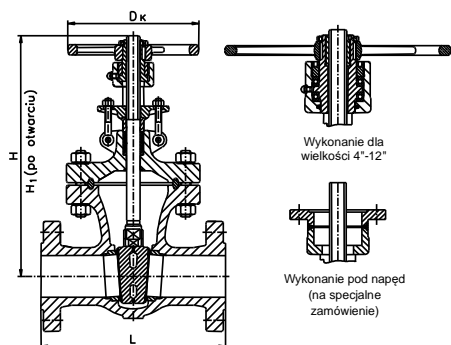

Wielkość	L	D _k	H	H ₁	Masa /kg/
2"	292	250	385	457	37
3"	356	250	450	545	70
4"	432	350	595	715	124
6"	559	450	765	940	262
8"	660,5	500	895	1130	439
10"	788	600	1060	1345	698
12"	838	720	1200	1353	903

Wymiary przyłączy

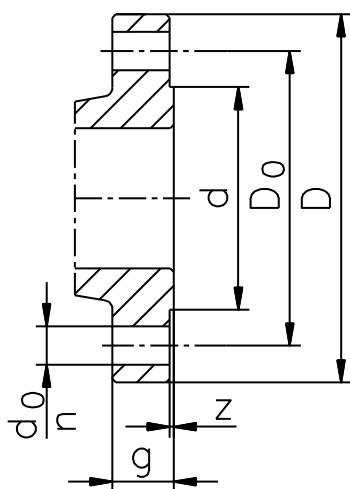

Wielkość	DN	D	D ₀	d	g	z	d ₀	n
Kołnierze wg ANSI/ASME klasa 600 ¹⁾								
2"	50	165	127	92	25,4	6,3	19	8
3"	80	210	168	127	32		22	8
4"	100	273	216	157	38		26	8
6"	150	356	292	216	48		29	12
8"	200	419	349	270	56		32	12
10"	250	508	432	324	63,5		35	16
12"	300	559	489	381	66,5	35	20	
Kołnierze owiercone na PN 63 ²⁾								
2"	50	180	135	102	26	6,3	22	4
3"	80	210	170	133	32		22	8
4"	100	250	200	157	38		26	8
6"	150	345	280	212	48		33	8
8"	200	415	345	285	56		36	12
10"	250	470	400	345	63,5		36	12
12"	300	530	460	410	66,5	36	16	
Kołnierze owiercone na PN 100 ²⁾								
2"	50	195	145	102	26	6,3	26	4
3"	80	230	180	133	32		26	8
4"	100	265	210	157	38		30	8
6"	150	356	290	212	48		33	12
8"	200	419	360	285	56		36	12
10"	250	505	430	345	63,5		39	12
¹⁾ Kołnierze wg ANSI / ASME B16.5, z przyłągą RF (odpowiadają kołnierzom PN110 wg PN-ISO 7005-1 z przyłągą B2) ²⁾ Owiercenie kołnierzy wg PN-EN 1092-1, przyłąga B2								

Informacje dodatkowe

Wyrób spełnia wymagania Dyrektywy PED: 2014/68/EU.

Badania odbiorowe: API 598.

Długość zabudowy: ANSI / ASME B16.10 (odpowiada PN-EN 558-2-szereg 5).

Istnieje możliwość wykonań specjalnych na życzenie klienta.