

ZAWORY ZWROTNE KLAPOWE DN80 - DN300 z końcówkami do spawania do 630 bar

Klapy zwrotne przeznaczone do zabudowy w instalacjach rurociągowych. Produkowane są w odmianach:

- kuta - typ **ZKT4**
- odlewana - typ **ZKT5**

W zależności od ciśnienia pracy typ **ZKT4** wykonywany jest w trzech wariantach:

- odmiana C - lekka,
- odmiana B - średnia,
- odmiana A - ciężka,

Mogą być instalowane na rurociągach poziomych, pokrywą do góry lub na rurociągach pionowych, przy przepływie czynnika pod grzyb.

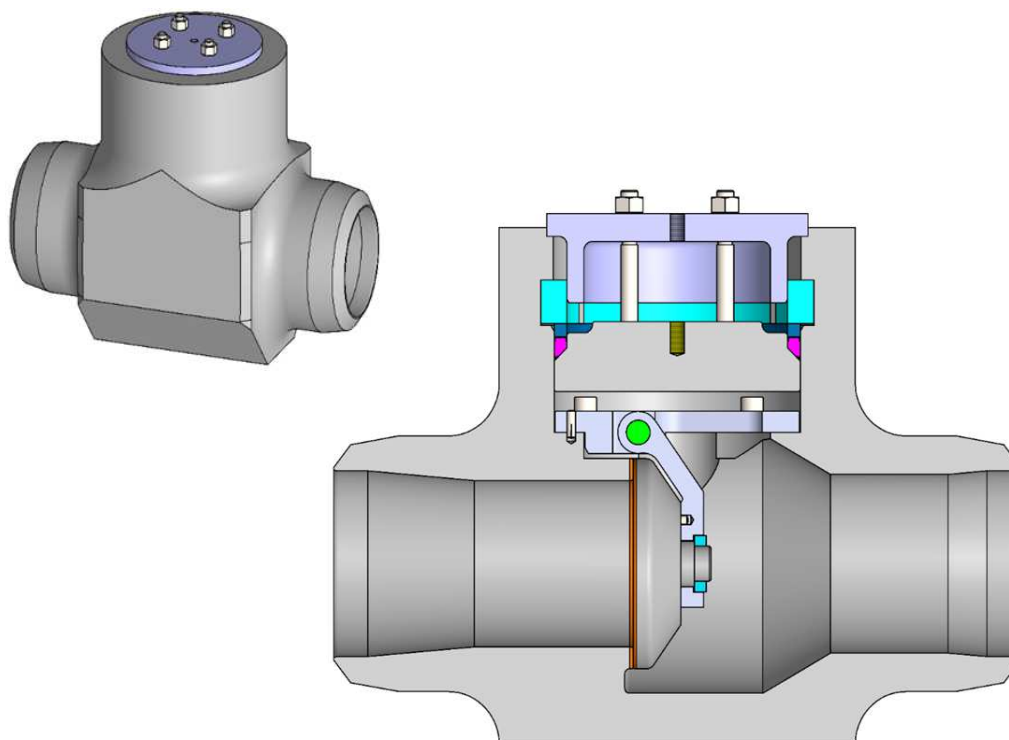

Materiały

| Nazwa części | Materiał |
|-----------------------------|---|
| Kadłub (odmiana kuta) | P250GH, 16Mo3, 13CrMo4-5, 10CrMo9-10, X10CrMoVNb9-1, 14MoV6-3 |
| Kadłub (odmiana odlewana) | GP250GH, G17CrMo5-5 |
| Pokrywa | P250GH, 16Mo3, 13CrMo4-5, 11CrMo9-10, X10CrMoVNb9-1, 14MoV6-3 |
| Grzyb | P250GH, 16Mo3, 13CrMo4-5, 11CrMo9-10, X10CrMoVNb9-1, 14MoV6-3 |
| Powierzchnie uszczelniające | stal nierdzewna (18%Cr) |
| Uszczelnienie pokrywy | grafit zbrojony |

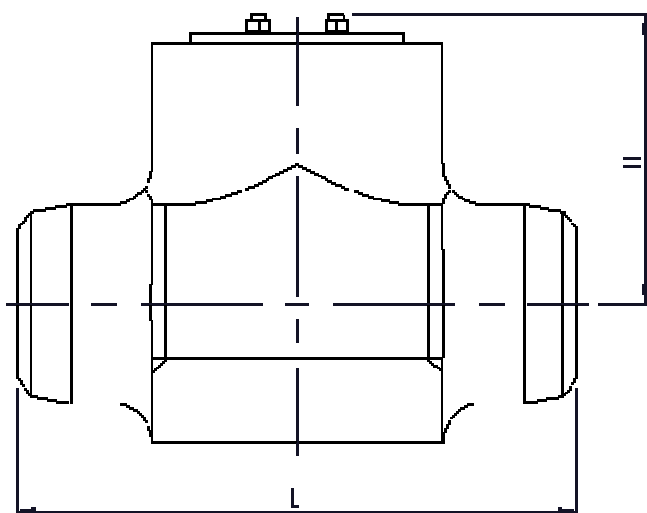

| Odmiana kuta | | | | | | | |
|--------------|-----|-----|-----|-----|-----|-----|-----|
| DN | 80 | 100 | 125 | 150 | 200 | 250 | 300 |
| odmiana C | | | | | | | |
| L | 300 | 350 | 400 | 450 | 660 | 710 | 720 |
| H | 150 | 180 | 210 | 230 | 290 | 320 | 470 |
| odmiana B | | | | | | | |
| L | 300 | 350 | 400 | 450 | 660 | 710 | 720 |
| H | 150 | 180 | 210 | 230 | 290 | 320 | 470 |
| odmiana A | | | | | | | |
| L | 300 | 400 | 450 | 500 | 650 | 720 | 800 |
| H | 140 | 206 | 230 | 260 | 335 | 390 | 520 |

| Odmiana odlewana | | | | | | | |
|------------------|-----|-----|-----|-----|-----|-----|------|
| DN | 80 | 100 | 125 | 150 | 200 | 250 | 300 |
| L | 450 | 520 | 600 | 700 | 800 | 900 | 1050 |
| H | 250 | 250 | 250 | 340 | 360 | 490 | 490 |

Wymiary przyłączy

- Do spawania wg PN-EN 12627

Maksymalne dopuszczalne ciśnienie i temperatury pracy – wg tabeli 2.

Informacje dodatkowe

Wyrób spełnia wymagania Dyrektywy PED: 2014/68/EU.

Badania odbiorowe: PN-EN 12266-1, szczelność zamknięcia – klasa C

szczelność zamknięcia – klasa B na specjalne zamówienie.